

# Karta charakterystyki technicznej

## Kotwa śrubowa MMS-plus 6x50 z łbem okrągłym

Numery katalogowe: 3498108



Kotwa wkręcana do bezpośredniego montażu bez kołków, w betonie oraz w murze Z okrągłym łbem do uniwersalnych nasadek Końcówka T30.

Produkt przebadany zgodnie z EAD, oznakowany znakiem CE zgodnie z Europejską Oceną Techniczną (ETA). Sprawdzone nośności przy obciążeniu ogniowym do klasy odporności ogniowej R120.

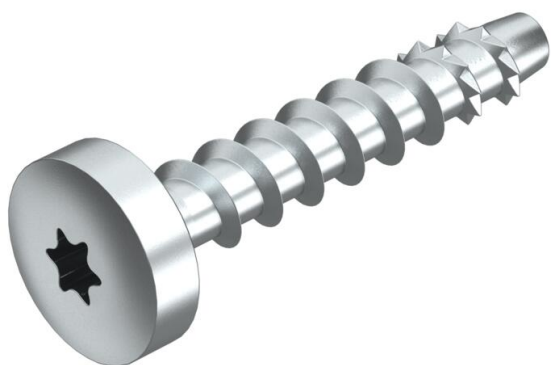

<b>St</b>	stal
<b>G</b>	ocynkowane galwanicznie

### Dane podstawow

Numery katalogowe	3498108
Typ	MMS+ P 6x50
Oznaczenie 1	Kotwa wkręcana
Oznaczenie 2	Łeb stożkowy
Wytwórca	OBO
Wymiar	6x50mm
Materiał	Stal
Powierzchnia	cynkowane galwanicznie
Norma powierzchni	EN ISO 19598 / EN ISO 4042
Najmniejsza jednostka sprzedaży	100
Jednostka opakowania	Sztuk
Ciężar	1 kg
Jednostka wagi	kg/100 szt.

# Karta charakterystyki technicznej

Kotwa śrubowa MMS-plus 6x50 z łbem okrągłym



Numery katalogowe: 3498108

## Wymiary

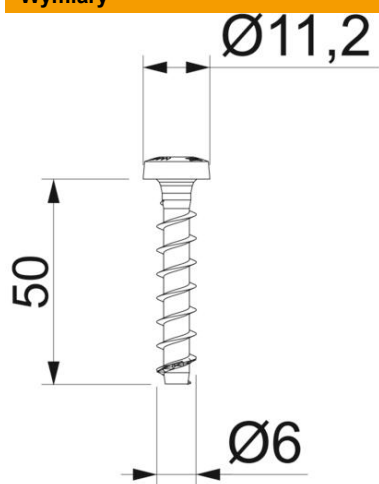

Wymiar	6 x 50
Długość	50 mm
Wymiar L	50 mm



T30

## Dane techniczne

Wersja kołka/gwoźdźcia/śrub	Kołek spiralny
Średnica otworu min.	5 mm
Średnica łba	11,2 mm
Forma nagłówka	inne
System śrubowy	Torx